

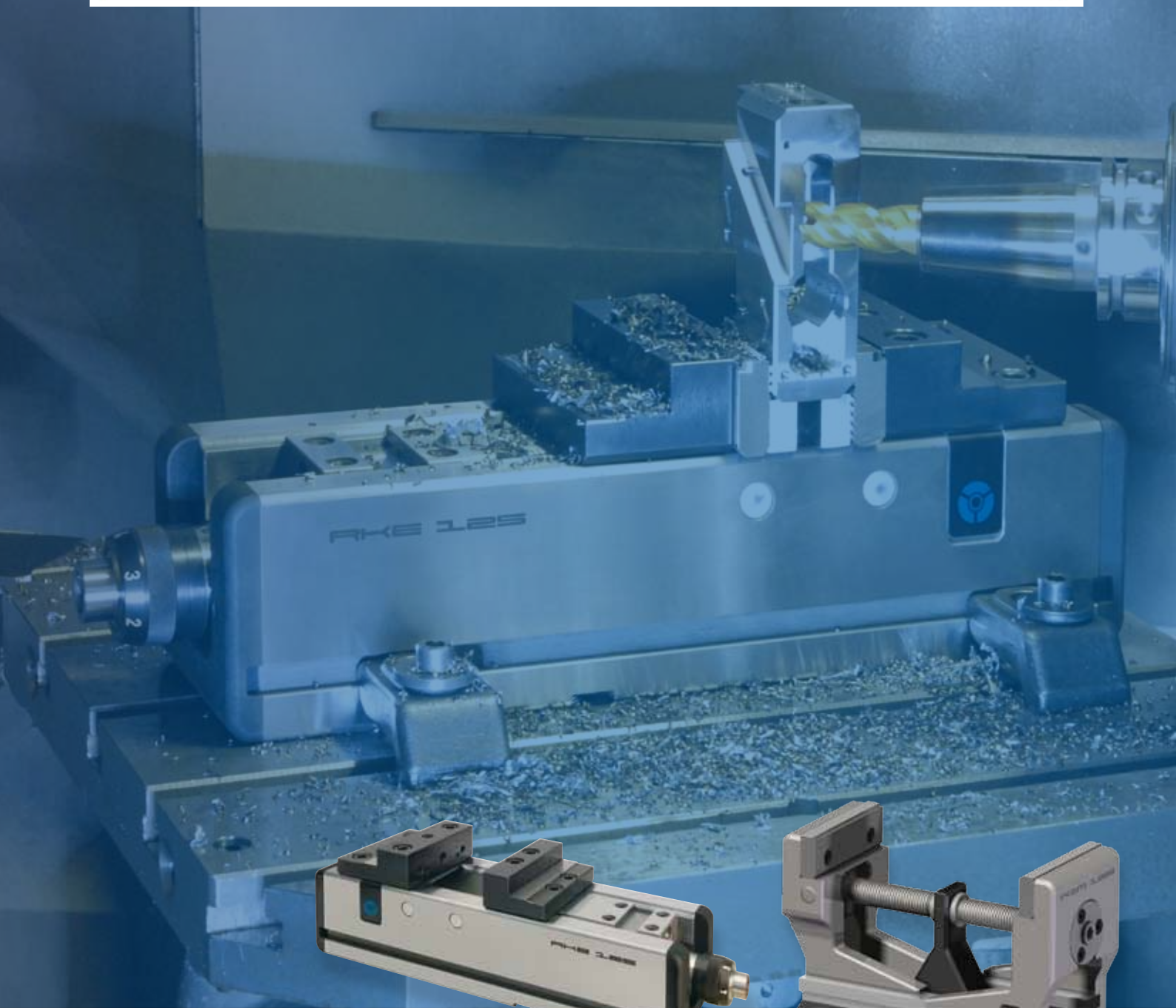

Ragotzky + Gätje GmbH, Holtenauer Straße 288, D-24106 Kiel
Telefon: 0049 431 38908-0, Fax: 0049 431 336106, E-Mail: mail@RagotzkyGaejtje.de

Hans Treiber - Werkzeuge & Maschinen GmbH, Gutenbergstraße 19, D-24558 Henstedt-Ulzburg
Telefon: 0049 4193 7794-3, Fax: 0049 4193 779448, E-Mail: mail@HansTreiber.de



Schraubstockneuheiten

Spanntechnik für die NC-Bearbeitung



<http://www.roehm.biz/schraubstockneuheiten>

RÖHM
driven by technology

Der neue NC-Kompakt-Spanner RKE: Optimiertes Design bei bewährter Qualität. Besonders geeignet für den Einsatz auf Bearbeitungszentren.



Horizontal, seitlich und in Verbindung mit einer Grundplatte vertikal aufspannbar, beispielsweise als DUO-Aufspannturm (Rücken an Rücken).

Größe 92 - Spannsystem mechanisch-hydraulisch mit Kraftübersetzer, manuell betätigt.

Größe 125, 160 und 200 - Spannsystem mechanisch-mechanisch mit Kraftübersetzer, manuell betätigt.

Technische Merkmale:

- Der stabile Stahl-Grundkörper und alle Führungen sind allseitig gehärtet und geschliffen.
- Langer Spannschieber mit Quernuten, allseitig gehärtet, Funktionsflächen geschliffen
- Antriebsspindel mit Spannkraftvoreinstellung
- Spannfläche für Spannpratzen

Kundenvorteile:

- Zentraler Schmiernippel zur einfachen Schmierung von Führungen und Spindelgewinde
- Stabiler Späneschutz verhindert das Eindringen von Spänen in den Innenraum des Körpers
- Gewindebohrungen zur Aufnahme aller RÖHM-Flachspannbacken mit Backenbreite 125/160mm
- Gewinde für Winkeltriebbefestigung

RKE basic mit Stufenbacken

Id.-Nr.	178411	178412	178413	178414
Backenbreite A	92	125	160	200
Backenausführung	Stufenbacken	Stufenbacken	Stufenbacken	Stufenbacken
B1	-	-	-	-
B2	0 - 138	0 - 216	0 - 320	0 - 315
B3	71 - 208	97 - 312	131 - 451	131 - 451
C	32	40	50	60
D	346	479	634	634
E	112	140	165	175
F	276	400	530	530
G _{-0,02}	80	100	115	115
H1	-	-	-	-
H2	80	112,5	130	135
H3	41	56,5	64	64
J1	-	-	-	-
J2	56	70	97	97
K	94	126	162	162
L1	-	-	-	-
L2	64	94	98	103
M	25	40	34	39
M*	25	30	32,5	32,5
N _{-0,01}	16	20	25	25
W	68	1x108	2x102,5	2x102,5
X	10	10	10	10
Z	70	109	117	117
a	63	80	100	125
b	13,6	15,6	19,6	24,6
c1	M 6x14	M 8x14	M 8x14	M 10x15
c2	M 5x9	M 5x10	M 5x9	M 5x10
c3	M 10x16	M 10x18	M 10x18	M 14x20
d	48	60	80	110
e	8	12	12	12
f	14	18	20	25
g	72	100	135	135
h	20	25	17,5	17,5
i	40	45	80	80
k	M10x12	M12x22	M16x25	M16x25
l	140	240	200	200
Spannkraft kN	25	40	60	60
Gewicht kg	15	41	79	85

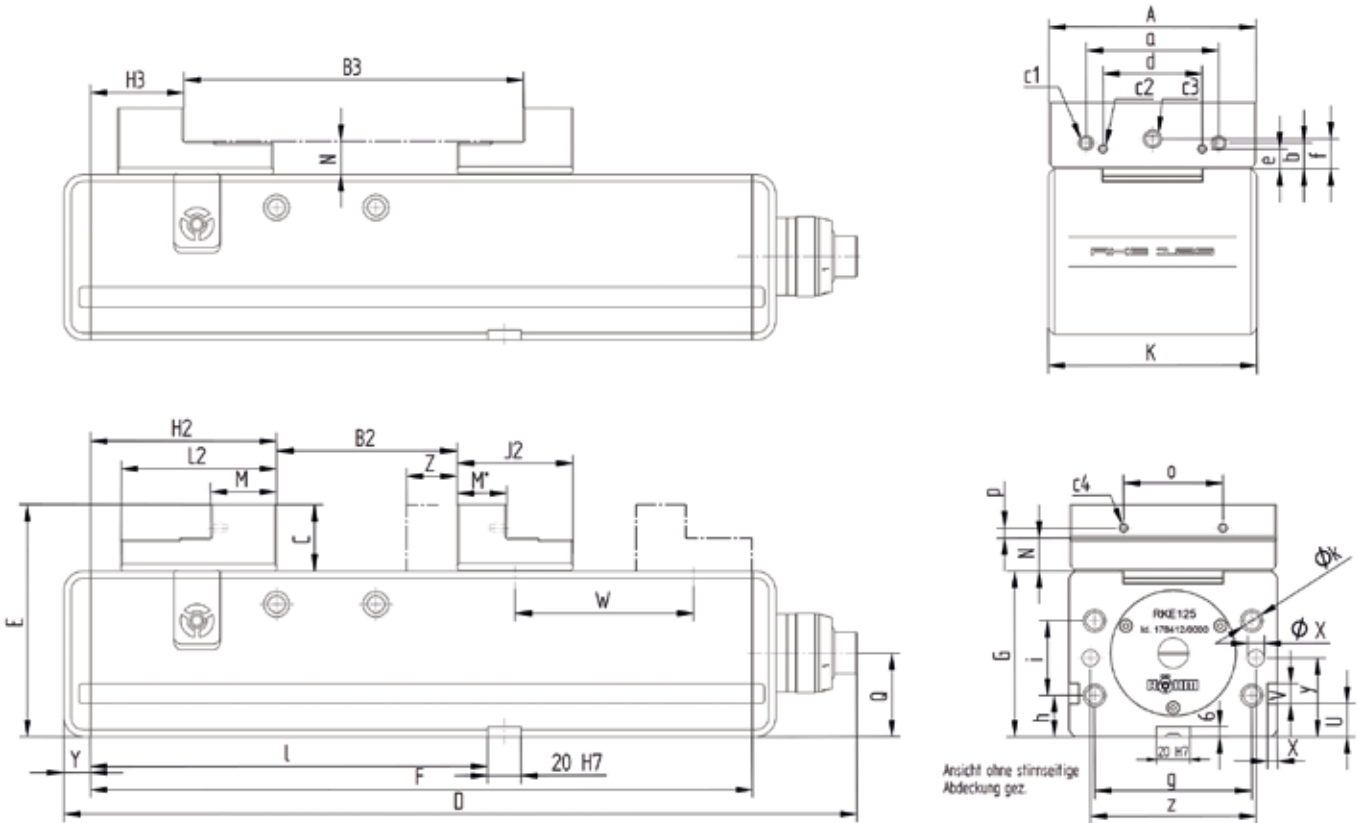

Werkstück-Auflageleisten Cliparc



Feststehend während der Bearbeitung und beim Öffnen!
Die Präzisionsunterlagen mit dem Cliparc-System bleiben während der Bearbeitung und beim Öffnen des Maschinen-Schraubstocks in der eingestellten Position. Keine zeitintensive Neupositionierung erforderlich.

Cliparc-Spannbügel in die Unterlagen einsetzen und am Schraubstock einklicken. Kein Montagewerkzeug erforderlich.

Technische Merkmale:

- Verschiedene Leistenhöhen
- Nur 3mm breit
- Fertigung von randnahen Durchgangsbohrungen ohne Stufenbacken dank der schmalen Präzisionsunterlagen
- Parallelität unter 0,005mm
- Schnell zu reinigen

Lieferumfang: Set im Holzkasten mit 10 verschiedenen Leistenpaaren und 4 Spannbügeln

Werkstück-Auflageleisten Cliparc

Id.-Nr.	1269621	1269622	1269623
Für	RKE 92	RKE 125	RKE 160 / 200
Steghöhe	A 48	68	83
Backen- und Leistenbreite	B 92	125	160
Leistenhöhe	H 10/16/18/20/23/25/26/27/28/29	10/15/20/25/28/30/33/35/36/37	10/15/20/25/30/35/40/43/45/47
Führungsbreite	C 94	126	162
Ersatzbügel (Set = 4 Stk)	1269624	1269625	1269626

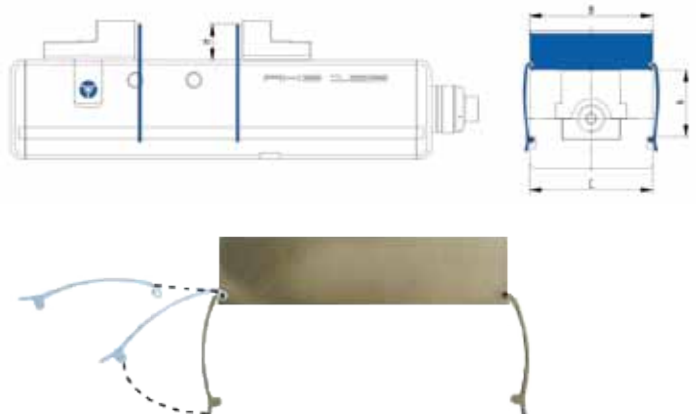

RZM



Der neue Zentrischspanner RZM ist ideal für 5-Achs-Bearbeitungszentren.

Ohne zusätzliche Unterbauten oder Sonderbacken spannt der Zentrischspanner RZM das Werkstück sicher – und das bei einer minimalen Störkontur.

Technische Merkmale:

- Hoch angesetzte Spannbacke
- Oben, nahe den Spannbacken liegende Spindel
- Lange Backenführung und kompakte Bauweise
- Ideales Führungsverhältnis der Backen durch patentiertes Führungssystem

Kundenvorteile:

- offen konzipiert für einen optimierten Späneabfluss, welcher selbst bei Schwerzerspannung eine einfache Reinigung des Schraubstocks gewährleistet
- bestens geeignet für den Einsatz von SKB-Krallenbacken. Mit diesen Aufsatzbacken lassen sich Roh- und Sägeteile mit einer max. Festigkeit bis 900 N/mm² auf einer Spanntiefe von 2,5 mm sicher spannen.
- Flachbackenprogramm kompatibel zu NC-Kompaktspanner RKE

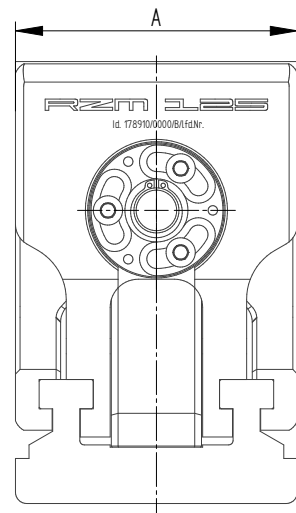
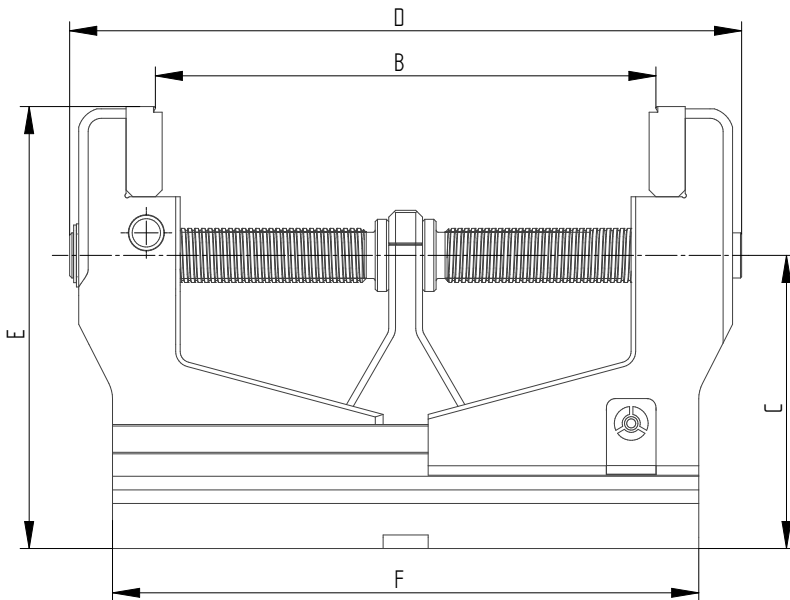

Zentrischspanner RZM	Ausführung	kurze Ausführung	lange Ausführung
	Id.-Nr.	178911	178910
	Backenbreite A	125	125
	B min.	23	23
	B max.	142	222
	C	130	130
	D	217	297
	E	196	196
	F	180	260
	Spannkraft kN	25	25
	Gewicht ca. kg	17,4	20,3

Krallenbacken SKB



Krallenbacken SKB ohne Stufe, Spanntiefe > 2,5 mm, Werkstückspannung z. B. mit Auflageleisten „Cliparc“

Krallenbacken SKB: stärker, flexibler, wirtschaftlicher – alles spricht dafür

- Formschlüssige Spannung durch Eindringen der gehärteten Krallenspitzen
- Hohe Haltekräfte: Steigerung gegenüber Standardbacken um den Faktor 3 bis 5
- 5-Seitenbearbeitung in einer Aufspannung
- Geringer Materialverlust
- Verkürzte Durchlaufzeiten
- Reduzierte Produktions- und Stückkosten
- Für den Einsatz auf Schraubstöcken
- Einfaches Anschrauben an die RÖHM NC-Kompaktspanner
- Einfaches, sicheres Spannen von parallelen Roh- und Sägeteilen
- Hydraulische oder manuelle Spannung
- Mit Feinstufe für Spanntiefe bis 2,5 mm
- Ohne Feinstufe für Spanntiefe > 2,5 mm

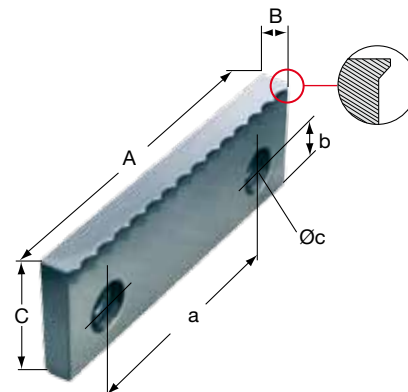
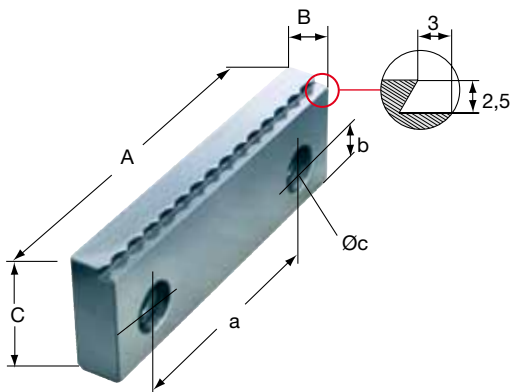

Krallenbacken SKB mit Feinstufe

2,5 mm Spanntiefe

Id.-Nr.	Satz	166514	166520	166522
A		92	125	160
B		14	16	18
C		32	40	50
a		63	80	100
b		13,6	15,6	19,6
Øc		7(M6)	9(M8)	9(M8)

Krallenbacken SKB ohne Stufe

universell für Spanntiefe > 2,5 mm

Id.-Nr.	Satz	166661	166667	166669
A		92	125	160
B		14	16	18
C		32	40	50
a		63	80	100
b		13,6	15,6	19,6
Øc		7(M6)	9(M8)	9(M8)

Spannbacken der Rapid-Reihe für RKE / RZM

Spannbacken der Rapid-Reihe, zum Anschrauben auf Stufenbacke und Standard-Aufsatzbacke
 Spannbacken kompatibel zu NC-Kompaktspanner, NC-Kraftspanner und Maschinen-Schraubstöcke mit gleicher Backenbreite

Einsatzzweck

Je nach Einsatzzweck und dem zu bearbeitenden Werkstück können auf die Stufenbacke, Standard-Aufsatzbacke die rechts abgebildeten Spannbacken angeschraubt werden.

Stufenbacken

Standard-Aufsatzbacken

Normalbacke SGN - Umkehrbar, eine Seite glatt, eine Seite längsgeriffelt
 zum präzisen Spannen von parallelen Teilen mit empfindlichen Spannflächen

Normalbacke SGN feingeriffelt - Umkehrbar, eine Seite feingeriffelt, eine Seite längsgeriffelt
 zur Erhöhung der spezifischen Flächenpressung (hohe Haltekräfte)

Prismenbacke SPR
 zum genauen Spannen von Rundmaterial in vertikaler und horizontaler Lage
 Die Backen sind kombiniert mit einer Normalbacke zu verwenden, da nur bei einer 3-Punkt-Spannung eine geometrisch eindeutige Lage erreicht wird.

Niederzugbacken mit Federblatt SNF
 besonders geeignet zum Spannen von Rohteilen
 Die Blattfedern werden durch die Spannkraft nach unten gedrückt und bewirken so eine Niederzugkraft.

Prismen- und Normalbacke SBO - Ungehärtet, mit Prisma und Werkstück-Auflage

Schnellwechsel-Spanneinsätze für RKE

Niederzug-Grundbacken mit Dauermagnet und schnellwechselbaren Spanneinsätzen
 Spannbacken kompatibel zu NC-Kompaktspanner und Maschinen-Schraubstöcke mit gleicher Backenbreite



Grundbacken RNG mit Dauermagnet
 zur Aufnahme von schnellwechselbaren Niederzugspanneinsätzen. Zum Anschrauben an die feste und bewegliche Backe

Standard-Einsatz RNS
 für bearbeitete Werkstücke ohne Winkelfehler

Standard-Einsatz RNS feingeriffelt
 zur Erhöhung der spezifischen Flächenpressung (höhere Haltekräfte)

Kralleneinsatz RNK
 zur Erhöhung der spezifischen Flächenpressung (höhere Haltekräfte)

Einsatz mit rundem Spannansatz RNR - linienförmiger Spannansatz
 für bearbeitete Werkstücke mit und ohne Winkelfehler

Werkstückauflage RWA
 zur Befestigung an den Standard-Einsätzen. Zur Erhöhung von Werkstücken während des Spannvorganges

Weitere Größen und Ausführungen auf Anfrage erhältlich

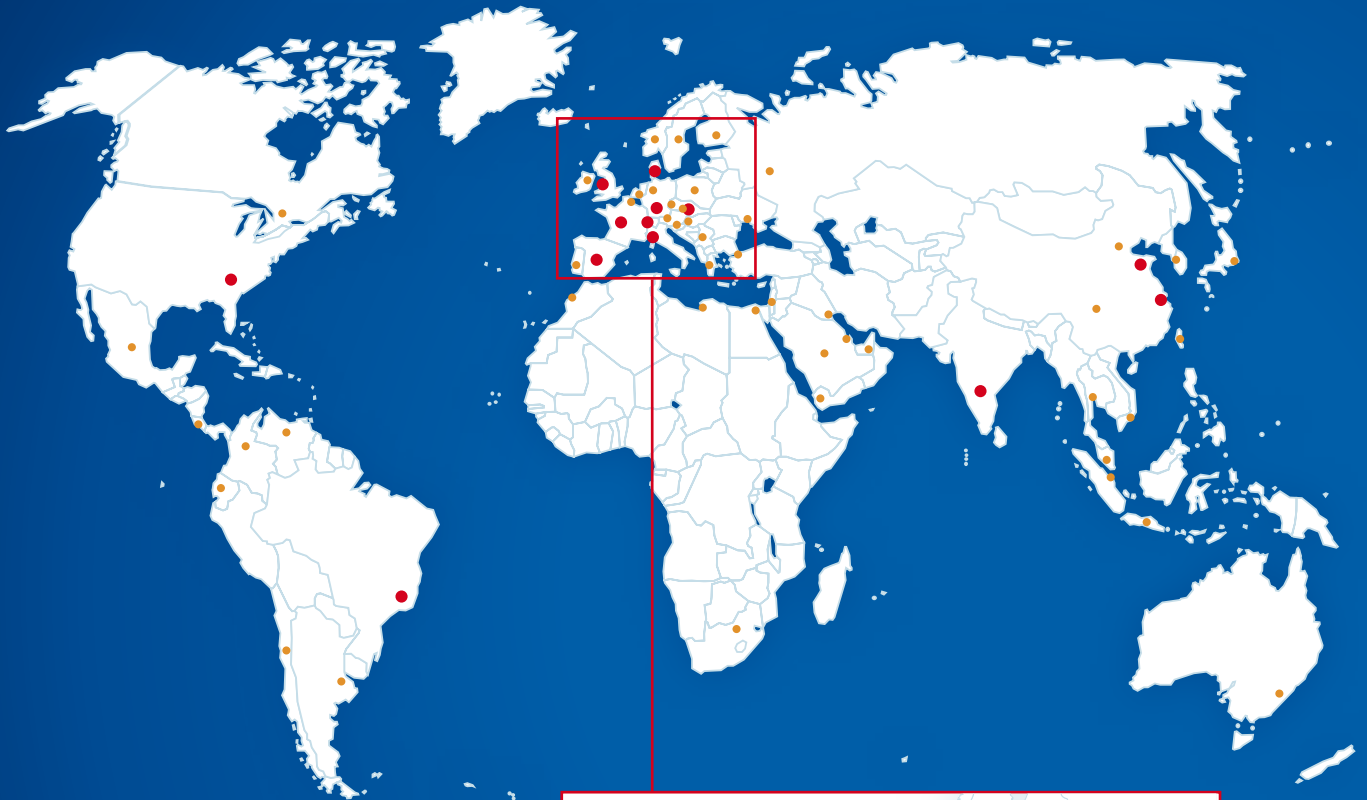

RÖHM

driven by technology



Ragotzky + Gätje GmbH, Holtener Straße 288, D-24106 Kiel
Telefon: 0049 431 38908-0, Fax: 0049 431 336106, E-Mail: mail@RagotzkyGaeetje.de

Hans Treiber - Werkzeuge & Maschinen GmbH, Gutenbergstraße 19, D-24558 Henstedt-Ulzburg
Telefon: 0049 4193 7794-3, Fax: 0049 4193 779448, E-Mail: mail@HansTreiber.de

